



MARINSTAL

INSTALACJE SANITARNE W BUDOWNICTWIE

MARINSTAL Marcin Kaczmarek
Leśmierz 26/2, 95-035 Ozorków, NIP 507 005 15 19
tel. 697 113 750, e-mail biuro.marinstal@gmail.com

Inwestor	WSPÓLNOTA MIESZKANIOWA WŁAŚCICIELI NIERUCHOMOŚCI ul. Leśmiana 26, 26A w Luboniu	
Nazwa i adres inwestycji	MODERNIZACJA WEWNĘTRZNEJ INSTALACJI GAZOWEJ W BUDYNKU MIESZKALNYM WIELORODZINNYM W LUBONIU PRZY UL. LEŚMIANA 26, 26A, DZ. NR 83/8, 83/9, GMINA LUBOŃ	
Faza	PROJEKT BUDOWLANY	
Branża	INSTALACJE SANITARNE	
Kategoria obiektu budowlanego	XIII	
Projektant:	Marcin Kaczmarek spec.: instalacje i sieci sanitarne, nr upr. LOD/2281/PWOS/13	
Sprawdził	Tomasz LEWIŃSKI spec.: instalacje i sieci sanitarne, nr upr. LOD/2548/PWBS/16	
Data	LIPIEC 2020 r.	

Lódzka Okręgowa
Izba Inżynierów Budownictwa
91-435 Łódź, ul. Piłsudskiego 36
tel. (042) 615 97 90, fax (042) 610 38 39
NIP 742 18 01 00, KRS 0000110106000

Lódź, dnia 11 grudnia 2015 r.

Lódzka Okręgowa Izba Inżynierów Budownictwa
Okręgowa Komisja Kwalifikacyjna

OKK/5455/1724/13
sygn. skr. KK.O.7111.2.0251/13

DECYZJA

Na podstawie art. 24 ust. 1 pkt 2 Ustawy z dnia 15 grudnia 2010 r. o samorządach zawodowych architektów, inżynierów budownictwa oraz urbanistów (*Dz. U. z 2011 r., Nr 5, poz. 42 z późn. zm.*) i art. 12 ust. 1 pkt 1, 2, 3, 4 i 5, art. 13 ust. 1 pkt 1 i 2 i ust. 3 i 4, art. 14 ust. 1 pkt 4 i ust. 3 pkt 1 i 3 Ustawy z dnia 7 lipca 1994 r. Prawo budowlane (*tekst jedn., Dz. U. z 2010 r., Nr 243, poz. 1623 z późn. zm.*), oraz § 11 ust. 1 pkt 1 Rozporządzenia Ministra Transportu i Budownictwa z dnia 28 kwietnia 2006 r. w sprawie samodzielnych funkcji technicznych w budownictwie (*Dz. U. z 2006 r., Nr 83, poz. 578 z późn. zm.*), po ustaleniu, że zostały spełnione warunki w zakresie przygotowania zawodowego oraz po złożeniu egzaminu na uprawnienia budowlane z wynikiem pozytywnym

Okręgowa Komisja Kwalifikacyjna
Lódzkiej Okręgowej Izby Inżynierów Budownictwa
stwierdza, że

Pan Marcin Kaczmarek

magister inżynier
kierunek inżynieria środowiska

urodzony dnia 17 listopada 1982 r. w Łęczycy

otrzymuje

UPRAWNIENIA BUDOWLANE

numer ewidencyjny LOD/2281/PWOS/13

**do projektowania i kierowania robotami budowlanymi bez ograniczeń
w specjalności instalacyjnej w zakresie sieci, instalacji i urządzeń
ciepłych, wentylacyjnych, gazowych, wodociągowych i kanalizacyjnych**

UZASADNIENIE

W związku z uwzględnieniem w całości żądania strony, na podstawie art. 107 § 4 K.p.a. odstępuje się od uzasadnienia decyzji. Zakres nadanych uprawnień budowlanych wskazano na odwrocie decyzji.

Powzelenie

Od niniejszej decyzji służy odwołanie do Krajowej Komisji Kwalifikacyjnej Polskiej Izby Inżynierów Budownictwa w Warszawie, za pośrednictwem Lódzkiej Okręgowej Izby Inżynierów Budownictwa w Łodzi, w terminie 14 dni od daty doręczenia decyzji.

Skład Orzekający Okręgowej Komisji Kwalifikacyjnej
Lódzkiej Okręgowej Izby Inżynierów Budownictwa:

Przewodniczący Składu Orzekającego OKK LOIB
mgr inż. Zbigniew Cichoński

Członek Składu Orzekającego OKK LOIB
mgr inż. Jan Gałązka

Członek Składu Orzekającego OKK LOIB
mgr inż. Tomasz Kluska



Pan Marcin Kaczmarek jest upoważniony do:

- 1) projektowania, sprawdzania projektów architektoniczno-budowlanych i sprawowania nadzoru autarskiego oraz kierowania budową lub innymi robotami budowlanymi, związanymi z obiektem budowlanym takim jak: sieć i instalacje ciepłe, wentylacyjne, gazowe, wodociągowe i kanalizacyjne, z doбором właściwych urządzeń w projekcie budowlanym oraz ich instalowaniem w procesie budowy lub remontu, zgodnie z art. 14 ust. 3 pkt 1 i 2 Prawa budowlanego i § 23 ust. 1 Rozporządzenia MTiB;
- 2) sporządzania projektu zagospodarowania działki lub terenu, zgodnie z § 15 Rozporządzenia MTiB;
- 3) kierowania wytwarzaniem konstrukcyjnych elementów budowlanych oraz nadzorowania i kontroli technicznej wytwarzania tych elementów oraz do wykonywania nadzoru inwestorskiego, zgodnie z art. 13 ust. 3 Prawa budowlanego;
- 4) sprawowania kontroli technicznej utrzymania obiektów budowlanych, zgodnie z art. 33 ust. 4 Prawa budowlanego z zastrzeżeniem art. 62 ust. 5 Prawa budowlanego.

Skład Orzekający Okręgowej Komisji Kwalifikacyjnej
Łódzkiej Okręgowej Izby Inżynierów Budownictwa:

Przewodniczący Składu Orzekającego OKK LOiB
mgr inż. Zbigniew Cichoński

Członek Składu Orzekającego OKK LOiB
mgr inż. Jan Gałązka

Członek Składu Orzekającego OKK LOiB
mgr inż. Tomasz Kluska



Otrzymują:

1. Marcin Kaczmarek
Leśmierz 26 m. 2
95-035 Ozorków
2. Rada Łódzkiej Okręgowej Izby Inżynierów Budownictwa,
3. Główny Inspektor Nadzoru Budowlanego,
4. n/a.

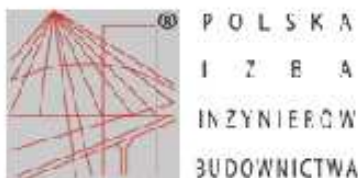

Zaświadczenie

o numerze weryfikacyjnym:

ŁOD-8XF-FL4-PAB *

Pan Marcin KACZMAREK o numerze ewidencyjnym ŁOD/IS/0011/14
adres zamieszkania Leśmierz 26 m. 2, 95-035 Ozorków
jest członkiem Łódzkiej Okręgowej Izby Inżynierów Budownictwa i posiada wymagane
ubezpieczenie od odpowiedzialności cywilnej.
Niniejsze zaświadczenie jest ważne od 2020-02-01 do 2021-01-31.

Zaświadczenie zostało wygenerowane elektronicznie i opatrzone bezpiecznym podpisem elektronicznym
weryfikowanym przy pomocy ważnego kwalifikowanego certyfikatu w dniu 2020-01-08 roku przez:

Barbara Małec, Przewodniczący Rady Łódzkiej Okręgowej Izby Inżynierów Budownictwa.

(Zgodnie art. 3 ust 2 ustawy z dnia 18 września 2001 r. o podpisie elektronicznym (Dz. U. 2001 Nr 130 poz. 1430) dane w postaci elektronicznej opatrzone bezpiecznym podpisem elektronicznym weryfikowanym przy pomocy ważnego kwalifikowanego certyfikatu są równoważne pod względem skutków prawnych dokumentom opatrzonym podpisami własnoręcznymi.)

* Weryfikację poprawności danych w niniejszym zaświadczeniu można sprawdzić za pomocą numeru weryfikacyjnego zaświadczenia na stronie Polskiej Izby Inżynierów Budownictwa www.piiib.org.pl lub kontaktując się z biurem właściwej Okręgowej Izby Inżynierów Budownictwa.

OKK/2891/695/16
sygn. akt. KK/D/7131-2/2548/14

D E C Y Z J A

Na podstawie art. 104 Ustawy z dnia 14 czerwca 1960 r. Kodeks postępowania administracyjnego (*tekst jedn.: Dz. U. z 2016 r., poz. 23*) w związku z art. 11 ust. 1 i art. 24 ust. 1 pkt 2 Ustawy z dnia 15 grudnia 2000 r. o samorządach zawodowych architektów oraz inżynierów budownictwa (*tekst jedn.: Dz. U. z 2014 r., poz. 1946 z późn. zm.*), art. 12 ust. 1, ust. 2, ust. 3 i ust. 4c pkt 3, art. 13 ust. 1, 2, 3 i 4, art. 14 ust. 1 pkt 4b i ust. 3 pkt 5 Ustawy z dnia 7 lipca 1994 r. Prawo budowlane (*tekst jedn. Dz. U. z 2016 r., poz. 290*), oraz § 14 ust. 3 Rozporządzenia Ministra Infrastruktury i Rozwoju z dnia 11 września 2014 r. w sprawie samodzielnych funkcji technicznych w budownictwie (*Dz. U. z 2014 r., poz. 1278*), po ustaleniu, że zostały spełnione warunki w zakresie przygotowania zawodowego oraz po złożeniu egzaminu na uprawnienia budowlane z wynikiem pozytywnym

**Okręgowa Komisja Kwalifikacyjna
Łódzkiej Okręgowej Izby Inżynierów Budownictwa
stwierdza, że**

Pan Tomasz Lewiński

magister inżynier
kierunek inżynieria środowiska

urodzony dnia 22 czerwca 1982 r. w Opocznie

otrzymuje

UPRAWNIENIA BUDOWLANE

numer ewidencyjny LOD/2548/PWBS/16

**do projektowania i kierowania robotami budowlanymi bez ograniczeń
w specjalności instalacyjnej w zakresie sieci, instalacji i urządzeń
ciepłych, wentylacyjnych, gazowych, wodociągowych i kanalizacyjnych**

UZASADNIENIE

W związku z uwzględnieniem w całości żądania strony, na podstawie art. 107 § 4 K.p.a. odstępuje się od uzasadnienia decyzji. Zakres nadanych uprawnień budowlanych wskazano na odwrocie decyzji.

Pouczenie

Od niniejszej decyzji służy odwołanie do Krajowej Komisji Kwalifikacyjnej Polskiej Izby Inżynierów Budownictwa w Warszawie, za pośrednictwem Łódzkiej Okręgowej Izby Inżynierów Budownictwa w Łodzi, w terminie 14 dni od daty doręczenia decyzji.

Skład Orzekający Okręgowej Komisji Kwalifikacyjnej
Łódzkiej Okręgowej Izby Inżynierów Budownictwa:

Przewodniczący Składu Orzekającego OKK ŁOIIB
mgr inż. Zbigniew Cichoński

Członek Składu Orzekającego OKK ŁOIIB
mgr inż. Wacław Sawicki

Członek Składu Orzekającego OKK ŁOIIB
mgr inż. Tomasz Kłuska

D. Cichoński
W. Sawicki
T. Kłuska



1 z 2

Pan Tomasz Lewiński jest upoważniony do:

- 1) projektowania, sprawdzania projektów architektoniczno-budowlanych i sprawowania nadzoru autorskiego oraz kierowania budową lub innymi robotami budowlanymi związanymi z obiektem budowlanym, takim jak: sieci i instalacje ciepłne, wentylacyjne, gazowe, wodociągowe i kanalizacyjne, zgodnie z art. 14 ust. 3 pkt 5 Prawa budowlanego i § 14 ust. 3 Rozporządzenia Ministra Infrastruktury i Rozwoju;
- 2) sporządzania projektu zagospodarowania działki lub terenu, zgodnie z § 10 Rozporządzenia Ministra Infrastruktury i Rozwoju;
- 3) kierowania wytwarzaniem konstrukcyjnych elementów budowlanych oraz nadzorowania i kontroli technicznej wytwarzania tych elementów oraz do wykonywania nadzoru inwestorskiego, zgodnie z art. 13 ust. 3 Prawa budowlanego;
- 4) sprawowania kontroli technicznej utrzymania obiektów budowlanych, zgodnie z art. 13 ust. 4 Prawa budowlanego z zastrzeżeniem art. 62 ust. 5 Prawa budowlanego.

Skład Orzekający Okręgowej Komisji Kwalifikacyjnej
Łódzkiej Okręgowej Izby Inżynierów Budownictwa:

Przewodniczący Składu Orzekającego OKK LOIIB
mgr inż. Zbigniew Cichoński

Członek Składu Orzekającego OKK LOIIB
mgr inż. Waclaw Sawicki

Członek Składu Orzekającego OKK LOIIB
mgr inż. Tomasz Kluska



Otrzymują:

1. Tomasz Lewiński
ul. Armii Krajowej 68/25
94-046 Łódź;
2. Rada Łódzkiej Okręgowej Izby Inżynierów Budownictwa;
3. Główny Inspektor Nadzoru Budowlanego;
4. a/a.

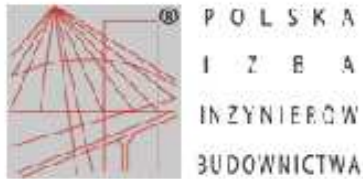

Zaświadczenie
o numerze weryfikacyjnym:
ŁOD-47P-UPM-P6P *

Pan Tomasz LEWIŃSKI o numerze ewidencyjnym ŁOD/IS/0142/16
adres zamieszkania ul. Wałowa 8, 26-300 Opoczno
jest członkiem Łódzkiej Okręgowej Izby Inżynierów Budownictwa i posiada wymagane
ubezpieczenie od odpowiedzialności cywilnej.
Niniejsze zaświadczenie jest ważne od 2019-09-01 do 2020-08-31.

Zaświadczenie zostało wygenerowane elektronicznie i opatrzone bezpiecznym podpisem elektronicznym
weryfikowanym przy pomocy ważnego kwalifikowanego certyfikatu w dniu 2019-08-26 roku przez:

Barbara Malec, Przewodniczący Rady Łódzkiej Okręgowej Izby Inżynierów Budownictwa.

(Zgodnie art. 3 ust 2 ustawy z dnia 18 września 2001 r. o podpisie elektronicznym (Dz. U. 2001 Nr 130 poz. 1450) dane w postaci elektronicznej opatrzone bezpiecznym podpisem elektronicznym weryfikowanym przy pomocy ważnego kwalifikowanego certyfikatu są równoważne pod względem skutków prawnych dokumentom opatrzonym podpisami własnoręcznymi.)

* Weryfikację poprawności danych w niniejszym zaświadczeniu można sprawdzić za pomocą numeru weryfikacyjnego zaświadczenia na stronie Polskiej Izby Inżynierów Budownictwa www.piib.org.pl lub kontaktując się z biurem właściwej Okręgowej Izby Inżynierów Budownictwa.



OŚWIADCZENIE

JA NIŻEJ PODPISANY OŚWIADCZAM, ŻE PROJEKT BUDOWLANY MODERNIZACJI WEWNĘTRZNEJ INSTALACJI GAZOWEJ W BUDYNKU MIESZKALNYM WIELORODZINNYM PRZY UL. LEŚMIANA 26, 26A W LUBONIU, DZ. NR 83/8, 83/9, GMINA LUBOŃ ZOSTAŁ WYKONANY ZGODNIE Z AKTUALNIE OBOWIĄZUJĄCYMI PRZEPISAMI PRAWA BUDOWLANEGO, POLSKIMI NORMAMI PRZYWOŁANYMI PRZEZ TO PRAWO ORAZ ZASADAMI WIEDZY TECHNICZNEJ.

.....
/PDPIS PROJEKTANTA/

.....
/PDPIS SPRAWDZAJĄCEGO/

I SPIS TREŚCI

1	PRZEDMIOT OPRACOWANIA	10
2	ZAKRES OPRACOWANIA	10
3	PODSTAWA OPRACOWANIA	10
4	INSTALACJA GAZOWA	10
4.1	ZASILANIE - STAN ISTNIEJĄCY	10
4.2	OPIS BUDOWY WEWNĘTRZNEJ INSTALACJI GAZU	11
4.2.1	OPIS PRZYJĘTEGO ROZWIĄZANIA	11
4.2.2	OCHRONA ANTYKOROZYJNA	12
4.2.3	PRÓBA SZCZELNOŚCI I WYTRZYMAŁOŚCI	12
4.2.4	PRZYGOTOWANIE INSTALACJI WEWNĘTRZNEJ DO URUCHOMIENIA	12
4.3	UWAGI KOŃCOWE	13
4.4	OBSZAR ODDZIAŁYWANIA INWESTYCJI	13
5	INFORMACJA DOTYCZĄCA BEZPIECZEŃSTWA I ICHRONY ZDROWIA	15
5.1	ZAKRES ROBÓT DLA CAŁEGO ZAMIERZENIA BUDOWLANEGO:	15
5.2	WYKAZ ROBÓT I KOLEJNOŚĆ ICH REALIZACJI:	15
5.3	WYKAZ ISTNIEJĄCYCH OBIEKTÓW BUDOWLANYCH.	15
5.4	WSKAZANIE ELEMENTÓW ZAGOSPODAROWANIA DZIAŁKI LUB TERENU, KTÓRE MOGĄ SPOWODOWAĆ ZAGROŻENIE BEZPIECZEŃSTWA I ZDROWIA LUDZI	15
5.5	WSKAZANIE PRZEWIDYWANYCH ZAGROŻEŃ WYSTĘPUJĄCYCH PODCZAS REALIZACJI ROBÓT BUDOWLANYCH, OKREŚLAJĄCE SKALĘ I RODZAJE ZAGROŻEŃ ORAZ MIEJSCE ICH WYSTĘPOWANIA.	15
5.6	INSTRUKTAŻ PRACOWNIKÓW PRZED PRYZYSTĄPIENIEM DO ROBÓT SZCZEGÓLNIE NIEBEZPIECZNYCH.	16
5.7	ŚRODKI TECHNICZNE I ORGANIZACYJNE ZAPOBIEGAJĄCE NIEBEZPIECZEŃSTWOM:	16
5.8	PROWADZENIE W/W PRAC WYMAGA STOSOWANIA SIĘ DO ZALECEŃ:	16
5.9	OCHRONA PRZECIWOPOŻAROWA	17
5.10	DOKUMENTACJA BUDOWY	17

II ZESTAWIENIE RYSUNKÓW

Oznaczenie rysunku	Nazwa rysunku	Skala
01	PLAN LOKALIZACYJNY	1:500
02	RZUT PARTERU - WEWNĘTRZNA INSTALACJA GAZOWA	1:50
03	RZUT PIĘTRA 1 - WEWNĘTRZNA INSTALACJA GAZOWA	1:50
04	RZUT PODDASZA - WEWNĘTRZNA INSTALACJA GAZOWA	1:50
05	AKSONOMETRIA WEWNĘTRZNEJ INSTALACJI GAZOWEJ	1:100
06	SZCZEGÓŁ PODŁĄCZENIA GAZOMIERZA	1:25

1 PRZEDMIOT OPRACOWANIA

Przedmiotem opracowania jest projekt budowlany modernizacji wewnętrznej instalacji gazowej w budynku mieszkalnym wielorodzinnym zlokalizowanym w Luboniu przy ul. Leśmiana 26, 26A, dz. nr 83/8, 83/9, gmina Luboń.

2 ZAKRES OPRACOWANIA

Opracowanie projektu budowlanego modernizacji wewnętrznej instalacji gazowej w budynku mieszkalnym wielorodzinnym w zakresie wymiany rurociągów instalacji gazowej w częściach wspólnych budynku tj. od kurków głównych znajdujących się na zewnętrznej ścianie budynku do momentu wejścia instalacji gazowej do poszczególnych mieszkań.

3 PODSTAWA OPRACOWANIA

- zlecenie Inwestora,
- wizja w terenie,
- Rozporządzenie Ministra Gospodarki z dnia 26 kwietnia 2013 r. w sprawie warunków technicznych, jakim powinny odpowiadać sieci gazowe i ich usytuowanie (Dz. U. z 2013 r. poz.640),
- Ustawa "Prawo budowlane" z dnia 07.07.1994 r. (Dz. U. Nr 89 z dn. 25.08.1994 r.),
- aktualnie obowiązujące Polskie Normy, oraz przepisy techniczno-budowlane.

4 INSTALACJA GAZOWA

4.1 ZASILANIE - STAN ISTNIEJĄCY

Źródłem gazu dla rozpatrywanego budynku mieszkalnego wielorodzinnego jest istniejące przyłącze gazowe (zakończone dwoma kurkami głównymi na zewnętrznej ścianie budynku) zasilane z sieci gazowej.

Odbiornikiem gazu w każdym mieszkaniu jest istniejący dwufunkcyjny kocioł gazowy oraz istniejąca kuchenska gazowa czteropalnikowa.

W budynku mieszkalnym wielorodzinnym cała instalacja gazowa począwszy od kurków gazowych znajdujących się na zewnętrznej ścianie budynku do poszczególnych odbiorników gazowych w mieszkaniach wykonana jest z rur miedzianych.

Projekt przewiduje wymianę rurociągów instalacji gazowej w częściach wspólnych budynku tj. od kurków głównych znajdujących się na zewnętrznej ścianie budynku do momentu wejścia instalacji gazowej do poszczególnych mieszkań z rur miedzianych na rury stalowe czarne bez szwu.

Gazomierze pozostają istniejące.

Zgodnie z Rozporządzeniem Ministra Infrastruktury z dnia 12 kwietnia 2002 r. w sprawie warunków technicznych, jakim powinny odpowiadać budynki i ich usytuowanie kubatura pomieszczenia, w którym zainstalowane jest urządzenie gazowe z zamkniętą komorą spalania jest większa niż 6,5 m³, natomiast wysokość pomieszczenia, w którym zainstalowane jest urządzenie gazowe jest większa niż 2,2 m.

Spaliny z każdego kotła gazowego wyprowadzone są do komina. Pomieszczenie, w którym zainstalowane jest urządzenie gazowe posiada sprawną wentylację grawitacyjną.

Prowadzenie instalacji w budynku pokazano w części rysunkowej opracowania.

4.2 OPIS BUDOWY WEWNĘTRZNEJ INSTALACJI GAZU

4.2.1 OPIS PRZYJĘTEGO ROZWIĄZANIA

Projekt przewiduje demontaż istniejących rurociągów miedzianych instalacji gazowej w częściach wspólnych budynku tj. od kurków głównych znajdujących się na zewnętrznej ścianie budynku do momentu wejścia instalacji gazowej do poszczególnych mieszkań.

Demontaż istniejących rurociągów miedzianych należy wykonać po odłączeniu gazu na kurku głównym. Po odłączeniu, instalację gazową należy przedmuchać azotem. Jednocześnie w najwyższym punkcie instalacji należy założyć wąż gumowy na instalację, drugi koniec wystawić przez okno i w taki sposób wypuszczać mieszanki azotu z gazem.

Projektowane przewody gazowe w budynku mieszkalnym wielorodzinnym (w miejscach po zdemontowanej istniejącej instalacji gazowej) należy wykonać z rur stalowych bez szwu łączonych poprzez spawanie gazowe.

Przewody będą układane natynkowo w odległości 5 cm od powierzchni ściany i 5-10 cm od stropów i zadażeń. Odcinki pionowe instalacji należy zaopatrzyć w odwadniacze.

Projektowane instalacje gazowe należy w miarę możliwości prowadzić po starym śladzie.

Włączenie projektowanej instalacji gazowej z rury stalowej bez szwu do istniejącej instalacji gazowej z rury miedzianej należy wykonać za pomocą specjalnej kształtki adaptacyjnej.

Połączenie projektowanej instalacji gazowej z istniejącą instalacją należy wykonać w mieszkaniach zgodnie z częścią rysunkową niniejszego opracowania.

Jeżeli w przewodach płynie gaz ziemny muszą one znajdować się powyżej przewodów elektrycznych w odległości co najmniej 10 cm od najbliższego z nich. Odcinki pionowe instalacji gazowej muszą być oddalone od iskrzących urządzeń elektrycznych o co najmniej 60 cm. Należy je prowadzić po ścianach i mocować do ścian specjalnymi obejmami. Przewody gazowe najlepiej prowadzić natynkowo. Przewodów gazowych nie prowadzi się przez pomieszczenia sypialne.

Przez przegrody budowlane rury gazowe prowadzić luźno w tulejach ochronnych. Tuleja ochronna winna wystawać 3 cm po każdej stronie przegrody zgodnie z poniższym rysunkiem.

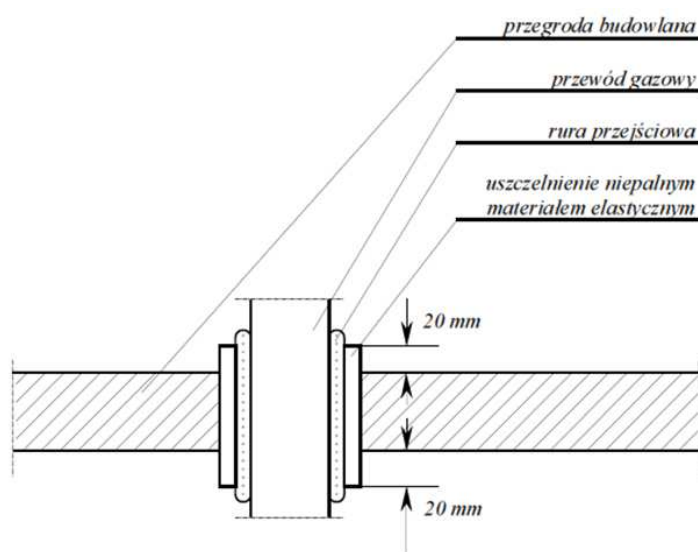

Niedopuszczalne jest zastosowanie rur przejściowych z materiałów palnych.

Poziome odcinki instalacji gazowej należy usytuować względem przewodów innych instalacji, stanowiących integralną część budynku w odległości nie mniejszej niż 0,1 m.

Przewody instalacji gazowej krzyżujące się z przewodami innych instalacji winny być od nich oddalone nie mniej niż 20 mm.

Sprawą o bardzo istotnym znaczeniu jest wzajemne sytuowanie przewodów gazowych w stosunku do innych instalacji przy uwzględnieniu gęstości stosowanego gazu. Jeżeli gaz ma gęstość mniejszą od gęstości powietrza, wówczas przewody gazowe muszą być lokalizowane powyżej wszystkich przewodów innych instalacji w danym pomieszczeniu. Natomiast gdy rozproszony gaz jest cięższy od powietrza, przewody gazowe należy lokalizować poniżej przewodów elektrycznych, telekomunikacyjnych, urządzeń iskrzących itp. oraz powyżej pozostałych przewodów innych instalacji w pomieszczeniu.

4.2.2 OCHRONA ANTYKOROZYJNA

Projektowaną instalację gazową wykonaną z rur stalowych należy zabezpieczyć przed korozją poprzez dokładne czyszczenie z rdzy i brudu do II stopnia czystości oraz pomalowanie nie później niż po 4 godzinach od momentu czyszczenia farbą podkładową, chlorokałczukową. Po wyschnięciu farby podkładowej rury należy dwukrotnie pomalować farbą nawierzchniową ogólnego stosowania w kolorze żółtym. Prace malarskie prowadzić przy temperaturze powietrza min. 10°C i wilgotności max 75%.

4.2.3 PRÓBA SZCZELNOŚCI I WYTRZYMAŁOŚCI

Główną próbę szczelności należy przeprowadzić odrębnie dla części instalacji przed gazomierzami oraz odrębnie dla pozostałej części instalacji z pominięciem gazomierzy.

Główną próbę szczelności przeprowadza się na instalacji nie posiadającej zabezpieczenia antykorozyjnego, po jej oczyszczeniu, zaślepieniu końcówek, otwarciu kurków i odłączeniu odbiorników gazu.

Manometr do przeprowadzania głównej próby szczelności powinien spełniać wymagania klasy 0,6 i posiadać świadectwo legalizacji (aktualną kalibrację - "świadectwo wzorcowania". Okres ważności "świadectwa wzorcowania" manometrów nie może wynosić dłużej niż 3 lata licząc od daty wykonania wzorcowania).

Zakres pomiarowy manometru powinien wynosić:

- a) 0-0,06 MPa w przypadku ciśnienia próbnego wynoszącego 0,05 [MPa]
- b) 0-0,16 MPa w przypadku ciśnienia próbnego wynoszącego 0,10 [MPa]

Ciśnienie czynnika próbnego w czasie przeprowadzania głównej próby szczelności powinno wynosić 0,05 MPa.

Dla instalacji lub jej części znajdującej się w pomieszczeniu mieszkalnym lub w pomieszczeniu zagrożonym wybuchem, ciśnienie czynnika próbnego powinno wynosić 0,1 MPa.

Wynik głównej próby szczelności uznaje się za pozytywny, jeżeli w czasie 30 minut od ustabilizowania się ciśnienia czynnika próbnego nie nastąpi spadek ciśnienia.

Z przeprowadzenia głównej próby szczelności sporządza się protokół, który powinien być podpisany przez właściciela budynku oraz wykonawcę instalacji gazowej.

4.2.4 PRZYGOTOWANIE INSTALACJI WEWNĘTRZNEJ DO URUCHOMIENIA

Po zmontowaniu instalacji gazowej i podłączeniu urządzeń gazowych dostawa gazu będzie możliwa po spełnieniu następujących warunków:

- wykonania prób szczelności i wytrzymałości z pozytywnym wynikiem,
- oczyszczeniu przewodów z zanieczyszczeń pozostałych w nich po budowie,

- sprawdzeniu zastosowanych materiałów i urządzeń,
- sprawdzeniu poprawności działania zamontowanej armatury i urządzeń,
- sprawdzeniu poprawności działania wentylacji.

4.3 UWAGI KOŃCOWE

a) roboty instalacyjne wykonać zgodnie z projektem oraz:

- instrukcjami montażowymi producentów zastosowanych technologii i materiałów,
- prawem budowlanym, przepisami bhp i p. poż.,

b) wszystkie odstępstwa i zmiany w trakcie budowy mogą być dokonane wyłącznie w porozumieniu z autorem projektu,

c) wszystkie prace prowadzić zgodnie z przepisami BHP przez przeszkolone w tym zakresie brygady i pod fachowym nadzorem,

d) na wykonanie prac zawartych w projekcie należy uzyskać pozwolenie na budowę od właściwych dla rejonu władz budowlanych,

e) w omawianym budynku nie można używać innego rodzaju gazu np. gazu płynnego z butli gazowej.

4.4 OBSZAR ODDZIAŁYWANIA INWESTYCJI

Przedsięwzięcie w zakresie projektu budowlanego obejmuje swym oddziaływaniem jedynie główną działkę nr 83/8, 83/9, gmina Luboń, na której jest postawiony budynek mieszkalny wielorodzinny. Projektowana modernizacja wewnętrznej instalacji gazowej nie spowoduje zwiększenia zanieczyszczenia powietrza, zwiększenia hałasu, ograniczenia dopływu światła dziennego a także nie spowoduje ograniczenia w sposobie użytkowania lub zagospodarowania sąsiednich działek.

Wyznaczenia obszaru oddziaływania przedsięwzięcia dokonano w oparciu o art. 3 pkt. 20 Prawa budowlanego, który stanowi, że przez obszar oddziaływania obiektu należy rozumieć teren wyznaczony w otoczeniu obiektu budowlanego na podstawie przepisów odrębnych, wprowadzających związane z tym obiektem ograniczenia w zagospodarowaniu tego terenu. Do przepisów odrębnych w rozumieniu art. 3 pkt 20 Prawa budowlanego należy zaliczyć przepisy rozporządzeń wykonawczych, a zatem przepisy techniczno-budowlane (warunki techniczne jakim powinny odpowiadać budynki i ich usytuowanie), ale także przepisy dotyczące między innymi ochrony przeciwpożarowej, prawa wodnego, ochrony środowiska, zagospodarowania przestrzennego, jak i przepisy prawa miejscowego, które w myśl art. 87 ust. 2 Konstytucji RP są źródłem powszechnie obowiązującego prawa na obszarze działania organów, które je ustanowiły.



MARINSTAL

INSTALACJE SANITARNE W BUDOWNICTWIE

MARINSTAL Marcin Kaczmarek
Leśmierz 26/2, 95-035 Ozorków, NIP 507 005 15 19
tel. 697 113 750, e-mail biuro.marinstal@gmail.com

Inwestor	WSPÓLNOTA MIESZKANIOWA WŁAŚCICIELI NIERUCHOMOŚCI ul. Leśmiana 26, 26A w Luboniu	
Nazwa i adres inwestycji	MODERNIZACJA WEWNĘTRZNEJ INSTALACJI GAZOWEJ W BUDYNKU MIESZKALNYM WIELORODZINNYM W LUBONIU PRZY UL. LEŚMIANA 26, 26A, DZ. NR 83/8, 83/9, GMINA LUBOŃ	
Faza	INFORMACJA DOTYCZĄCA BEZPIECZEŃSTWA I OCHRONY ZDROWIA	
Branża	INSTALACJE SANITARNE	
Projektant:	Marcin Kaczmarek spec.: instalacje i sieci sanitarne, nr upr. LOD/2281/PWOS/13	
Data	LIPIEC 2020 r.	

5 INFORMACJA DOTYCZĄCA BEZPIECZEŃSTWA I ICHRONY ZDROWIA

5.1 ZAKRES ROBÓT DLA CAŁEGO ZAMIERZENIA BUDOWLANEGO:

Modernizacja wewnętrznej instalacji gazowej w budynku mieszkalnym wielorodzinnym zlokalizowanym w Luboniu przy ul. Leśmiana 26, 26A, dz. nr 83/8, 83/9, gmina Luboń – prace na wysokości do 4,0 m nad poziomem posadzki.

5.2 WYKAZ ROBÓT I KOLEJNOŚĆ ICH REALIZACJI:

- a) powiadomienie zainteresowanych stron o prowadzonych robotach;
- b) przywóz materiałów i sprzętu na teren objęty robotami;
- c) modernizacja wewnętrznej instalacji gazowej;
- d) przygotowanie i przeprowadzenie próby szczelności instalacji gazowej;
- e) prace wykończeniowe (zabezpieczenia antykorozyjne) i porządkowe.

5.3 WYKAZ ISTNIEJĄCYCH OBIEKTÓW BUDOWLANYCH.

Modernizacja wewnętrznej instalacji gazowej prowadzona będzie w obszarze budynku przy ul. Leśmiana 26, 26A w Luboniu, który jest uzbrojony w standardowe instalacje energetyczne, wodociągowo-kanalizacyjne, gazowe oraz infrastrukturę techniczną.

5.4 WSKAZANIE ELEMENTÓW ZAGOSPODAROWANIA DZIAŁKI LUB TERENU, KTÓRE MOGĄ SPOWODOWAĆ ZAGROŻENIE BEZPIECZEŃSTWA I ZDROWIA LUDZI.

Nie przewiduje się zagrożeń występujących podczas realizacji robót budowlanych wykraczających ponad standardowe.

5.5 WSKAZANIE PRZEWIDYWANYCH ZAGROŻEŃ WYSTĘPUJĄCYCH PODCZAS REALIZACJI ROBÓT BUDOWLANYCH, OKREŚLAJĄCE SKALĘ I RODZAJE ZAGROŻEŃ ORAZ MIEJSCE ICH WYSTĘPOWANIA.

DLA OSÓB PRZEBYWAJĄCYCH W BUDYNKU

- a) Przewiduje się prowadzenie robót przy ruchu użytkowników. Należy zachować ostrożność w sąsiedztwie pracujących ludzi i maszyn. Roboty podlegają oznakowaniu. Wykonawca winien przewidzieć ogrodzenie terenu budowy albo w inny sposób uniemożliwienie wejścia na ten teren osobą nieupoważnioną, np. poprzez oznakowanie granic terenu za pomocą tablic ostrzegawczych, taśm itp. albo zapewnienie stałego nadzoru.
- b) Zatrucia przy kontakcie ze środkami chemicznymi.
- c) Urazy przy kolizjach w czasie transportu materiałów.

DLA PRACOWNIKÓW BUDOWLANYCH

- a) Zatrucia przy kontakcie ze środkami chemicznymi,
- b) Porażenia i uszkodzenia ciała przy robotach wykonywanych w pobliżu przewodów instalacji elektroenergetycznych,
- c) Poparzenia przy prowadzeniu robót spawalniczych,

- d) Porażenia i uszkodzenia ciała przy obsłudze i pracy mechanicznego i elektrycznego sprzętu budowlanego.

5.6 INSTRUKTAŻ PRACOWNIKÓW PRZED PRZYSTĄPIENIEM DO ROBÓT SZCZEGÓLNIE NIEBEZPIECZNYCH.

- a) Pracownicy przed przystąpieniem do prac powinni zostać przeszkoleni w stosowaniu się do przepisów B.H.P. przy robotach budowlanych wykonywanych w pomieszczeniach w „ruchu” oraz z zakresem i technologią wykonywanych prac.
- b) Należy określić sposób przechowywania i przemieszczania materiałów, wyrobów, substancji oraz preparatów na terenie budowy.
- c) Zasady postępowania w przypadku wystąpienia zagrożeń.
- d) Stosowanie przez pracowników środków ochrony indywidualnej oraz odzieży i obuwia roboczego.
- e) Indywidualny instruktaż należy przeprowadzić dla osób wykonujących prace przy użyciu sprzętu i narzędzi specjalistycznych wymagających szczególnych uprawnień (np. szlifierki, młoty elektryczne itp.).

5.7 ŚRODKI TECHNICZNE I ORGANIZACYJNE ZAPOBIEGAJĄCE NIEBEZPIECZEŃSTWOM:

- a) Przed rozpoczęciem robót budowlanych należy oznakować i wydzielić plac budowy, spełnić obowiązki formalno-prawne wynikające z Prawa Budowlanego.
- b) Prace budowlane winny być prowadzone zgodnie z „Warunkami technicznymi wykonywania i odbioru robót budowlano-montażowych oraz „Warunkami technicznymi jakim powinny odpowiadać budynki i ich usytuowanie” pod nadzorem osoby posiadającej uprawnienia budowlane.
- c) Należy przestrzegać przepisów p.poż. na budowie, które wynikają z ogólnie obowiązujących przepisów i odnoszą się do wszystkich operacji składających się na całość wykonawstwa (roboty przygotowawcze, montażowe, wykończeniowe, transport i składowanie).
- d) Pracownicy winni być wyposażeni w osobisty sprzęt ochrony tj. kaski, ubiór roboczy, okulary, pasy i szelki bezpieczeństwa, itp.
- e) Na terenie budowy, w miejscu oznakowanym powinna znajdować się przenośna apteczka pierwszej pomocy.

5.8 PROWADZENIE W/W PRAC WYMAGA STOSOWANIA SIĘ DO ZALECEŃ:

- a) prace rozruchowe, próby techniczne urządzeń i instalacji gazowej powinny być prowadzone zgodnie z wymaganiami Polskich Norm, odrębnych przepisów, instrukcji eksploatacji oraz uzgodnione z ich użytkownikiem;
- b) urządzenia, instalacja gazowa przy której będą prowadzone prace montażowe powinny być wyłączone, pozbawione czynników stwarzających zagrożenia i skutecznie zabezpieczona przed ich przypadkowym uruchomieniem oraz oznakowana;
- c) wykonujący prace przy urządzeniach i instalacjach gazowych, zainstalowanych w pomieszczeniach i strefach obiektów, są zobowiązani do przestrzegania wymagań bezpieczeństwa i higieny pracy oraz stosowania zabezpieczeń przewidzianych dla tego rodzaju gazu oraz urządzeń i instalacji gazowych;

- d) sposób eksploatacji urządzeń i instalacji gazowej określa instrukcja eksploatacji tych urządzeń i instalacji;
- e) urządzenia i instalacja gazowa powinny pod względem bezpieczeństwa odpowiadać warunkom określonym w Polskich Normach oraz odrębnych przepisach;
- f) podczas prac przy urządzeniach i instalacji gazowej należy przestrzegać wymagań dotyczących ochrony przed pożarem lub wybuchem.
- g) w pomieszczeniach, w których znajdują się instalacje gazowe, powinna być zainstalowana skutecznie działająca wentylacja wywiewno – nawiewna.

5.9 OCHRONA PRZECIWPOŻAROWA

Każdy pracownik zobowiązany jest do przestrzegania ogólnych i szczegółowych postanowień instrukcji p.poż. oraz ich stosowania. Pracownik nie może być dopuszczony do miejsca pracy jeżeli nie jest zapoznany z urządzeniami gaśniczymi na obiekcie, w tym z podręcznym sprzętem gaśniczym. Podręczny sprzęt gaśniczy to m.in.:

- skrzynka hydrantowa z wężem i prądownicą,
- gaśnice śniegowe,
- gaśnice proszkowe itp.

W razie spostrzeżenia pożaru pracownik powinien:

- zaalarmować osoby znajdujące się w najbliższym sąsiedztwie,
- powiadomić służby pożarnicze, medyczne i porządkowe,
- przystąpić do gaszenia pożaru przy użyciu podręcznego sprzętu gaśniczego.

Podczas rozpoczętej akcji gaśniczej należy pamiętać:

- w pierwszej kolejności ratować ludzi (ewakuować do strefy niezagrożonej pożarem),
- nie wolno gasić wodą instalacji elektrycznej i urządzeń elektrycznych będących pod napięciem,
- z miejsca zagrożenia pożarem usunąć butle z gazami sprężonymi, naczynia z czynnikami łatwopalnymi, pojemniki ze smarami, inne materiały palne,
- nie wolno otwierać bezzasadnie okien i drzwi celem uniemożliwienia dopływu tlenu do źródeł ognia.

5.10 DOKUMENTACJA BUDOWY

Ze względu na brak stałego zaplecza budowy, dokumentacja budowy oraz dokumenty niezbędne do prawidłowej eksploatacji maszyn i innych urządzeń w czasie wykonywania robót znajdować się będą u kierownika budowy, a poza czasem wykonywania robót w siedzibie wykonawcy robót.

opracował: